



# Orbegozo

RADIADOR ELÉCTRICO DE MICA - MANUAL DE INSTRUCCIONES  
ELECTRIC MICA RADIATOR - INSTRUCTION MANUAL  
RADIATEUR ÉLECTRIQUE À MICA - MANUEL D'INSTRUCTIONS  
RADIADOR ELÉCTRICO A MICA - MANUAL DE INSTRUÇÕES



RM 1000 / RM 1500 / RM 2000

Sonifer,S.A.  
Avenida de Santiago, 86  
30007 Murcia España  
[sonifer@sonifer.es](mailto:sonifer@sonifer.es)  
Made in P.R.C.

Lea atentamente este manual antes de utilizar este aparato y guárdelo para futuras consultas. Sólo así podrá obtener los mejores resultados y la máxima seguridad de uso.

Read this manual carefully before running this appliance and save it for reference in order to obtain the best results and ensure safe use.

Veillez lire attentivement ce manuel avant d'utiliser cet appareil et conservez-le pour toute consultation future. C'est la seule façon d'obtenir les meilleurs résultats et une sécurité optimale d'utilisation.

Leia este manual cuidadosamente antes de utilizar este aparelho e guarde-o para consulta futura. Só assim, poderá obter os melhores resultados e a máxima segurança na utilização.

## Indicaciones de seguridad

Antes de la puesta en funcionamiento de este aparato lea detenidamente el manual de instrucciones y guárdelo para futuras consultas, así como la garantía, el recibo de pago y si es posible también el embalaje exterior e interior. En caso de dejar el aparato a terceros, también entregue el manual de instrucciones.

### Generales

1. Este aparato pueden utilizarlo niños con edad de 8 años y superior y personas con capacidades físicas, sensoriales o mentales reducidas o falta de experiencia y conocimiento, si se les ha dado la supervisión o formación apropiadas respecto al uso del aparato de una manera segura y comprenden los peligros que implica. Los niños no deben jugar con el aparato. La limpieza y el mantenimiento a realizar por el usuario no deben realizarlo los niños sin supervisión.
2. Se deberá supervisar a los niños para asegurarse de que no juegan con este aparato.
3. **PRECAUCIÓN:** Para la seguridad de sus niños no deje material de embalaje (bolsas de plástico, cartón, polietileno etc.) a su alcance.
4. Si el cable de alimentación está dañado, debe ser sustituido por el fabricante, el servicio técnico o cualquier otro profesional cualificado para evitar un peligro.
5. No desconecte nunca tirando del cable.

6. No lo ponga en funcionamiento si el cable o el enchufe están dañados o si observa que el aparato no funciona correctamente.
7. No manipule el aparato con las manos mojadas.
8. No sumergir el aparato en agua o cualquier otro líquido.
9. Antes de su limpieza observe que el aparato está desconectado.
10. El aparato debe instalarse de acuerdo con la reglamentación nacional para instalaciones eléctricas.
11. Este aparato es sólo para uso doméstico.
12. En caso de necesitar una copia del manual de instrucciones, puede solicitarla por correo electrónico a través de [sonifer@sonifer.es](mailto:sonifer@sonifer.es)
13. **ADVERTENCIA:** En caso de mala utilización, existe riesgo de posibles heridas.

## Específicas



**ADVERTENCIA:** Este símbolo significa: No cubrir el aparato. Para evitar un sobrecalentamiento, no cubrir el calefactor.

- Los niños menores de 3 años deben mantenerse fuera del alcance del aparato a menos que sean continuamente supervisados.
- Los niños desde 3 años y menores de 8 años deben sólo encender/apagar el aparato siempre que éste haya sido colocado o instalado en su posición de funcionamiento normal prevista y que sean supervisados o hayan recibido instrucciones relativas al uso del aparato de una forma segura y entiendan los riesgos que el aparato tiene. Los niños desde 3 años y menores de 8 años no deben enchufar, regular y limpiar el aparato o realizar operaciones de mantenimiento.
- **PRECAUCIÓN:** Algunas partes de este aparato pueden ponerse muy calientes y causar quemaduras. Debe ponerse atención particular cuando los niños y las personas vulnerables estén presentes.
- El aparato no debe colocarse inmediatamente debajo de una base de toma de corriente.
- No situar el aparato próximo a paredes, mobiliario, entelados, cortinas, ropas de cama y otros materiales inflamables ya que hay riesgo de incendio.
- No usar este aparato de calefacción en el entorno inmediato de una bañera, ducha o piscina.

- Desconecte siempre el radiador de la toma de red cuando no se esté utilizando o cuando se esté limpiando.
- Mantenga limpio el aparato. No introduzca objetos en las ranuras de ventilación, ya que esto podría provocar descargas eléctricas, incendios o daños al calefactor.

*Las imágenes que contiene este manual son sólo para su referencia. El producto que ha adquirido puede variar de las mismas.*

#### MONTAJE PATAS

Coloque las ruedas en los soportes y encájelas a presión.

Coloque los soportes con las ruedas en los extremos de la parte inferior del aparato y atorníllelos.

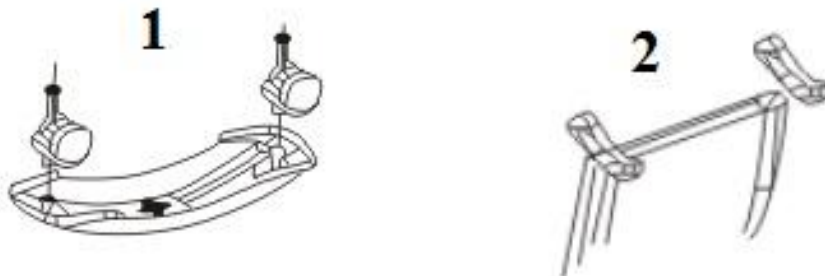

#### INSTRUCCIONES DE USO

- Conecte el aparato a la red.
- Gire el mando de regulación del termostato en dirección de las agujas del reloj hasta su posición máxima.
- Gire el selector de potencia a la posición deseada. El indicador luminoso se encenderá
  - Posición "I": Potencia mínima
  - Posición "II": Potencia máxima.
  - Posición "0": Apagado.

POTENCIAS			
	Posición "0"	Posición "I"	Posición "II"
RM 1510	APAGADO	750 W	1500W
RM 2010	APAGADO	1000 W	2000 W

- Cuando la temperatura de la habitación sea la deseada, gire el mando de regulación del termostato en sentido contrario a las agujas del reloj hasta que el indicador luminoso se apague. Deje el mando en esa posición, y el termostato se encargará de mantener de forma automática la temperatura seleccionada, iniciando un ciclo de conexiones y desconexiones.
- Cuando no use el aparato, sitúe el selector de potencia en posición "0" (apagado) y desconecte el aparato de la red.

## MANTENIMIENTO Y LIMPIEZA

- Antes de proceder a su limpieza, asegúrese que el aparato está desconectado de la red y completamente frío.
- Es importante mantener la rejilla limpia de pelusa, polvo o elementos extraños que dificulten la correcta evacuación del aire.
- Utilice un paño seco en su limpieza.
- No utilice productos químicos o abrasivos, estropajos metálicos, etc., que puedan deteriorar las superficies del aparato.

### Eliminación del electrodoméstico viejo.



En base a la Norma europea 2002/96/CE de Residuos de aparatos Eléctricos y Electrónicos (RAEE), los electrodomésticos viejos no pueden ser arrojados en los contenedores municipales habituales; tienen que ser recogidos selectivamente para optimizar la recuperación y reciclado de los componentes y materiales que los constituyen, y reducir el impacto en la salud humana y el medioambiente. El símbolo del cubo de basura tachado se marca sobre todos los productos para recordar al consumidor la obligación de separarlos para la recogida selectiva. El consumidor debe contactar con la autoridad local o con el vendedor para informarse en relación a la correcta eliminación de su electrodoméstico viejo.

**DECLARACIÓN DE CONFORMIDAD:** Este dispositivo cumple con los requisitos de la Directriz de Baja Tensión 2006/95/CE y los requisitos de la directriz de Compatibilidad Electromagnética 2004/108/CE

## Safety instructions

Read the operating instructions carefully before putting the appliance into operation and keep the instructions including the warranty, the receipt and, if possible, the box with the internal packing. If you give this device to other people, please also pass on the operating instructions.

### General

1. This appliance can be used by children aged from 8 years and above and persons with reduced physical, sensory or mental capabilities or lack of experience and knowledge if they have been given supervision or instruction concerning use of the appliance in a safe way and understand the hazards involved. Children must never play with the appliance. Cleaning and user maintenance must never be carried out by children without supervision.
2. Children should be supervised to ensure that they do not play with the appliance.
3. **WARNING:** In order to ensure your children's safety, please keep all packaging (plastic bags, boxes, polystyrene etc.) out of their reach.
4. If the supply cord is damaged it must be repaired by the Authorized Service Agent.
5. Never pull on the cord when unplugging.

6. Do not use the unit with a damaged cord or plug, or if it is not working properly.
7. Do not handle the appliance with wet hands.
8. Never immerse the appliance in water or any other liquid.
9. Make sure the appliance has been unplugged before cleaning.
10. This appliance must be installed following the national regulations for electrical installations.
11. This appliance is for household use only.
12. In case that you need a copy of the instruction manual, you can ask for it writing an email to [sonifer@sonifer.es](mailto:sonifer@sonifer.es).
13. **WARNING:** In case of misuse, there is a risk of possible injury.

### Specific



**WARNING:** The meaning of this figure is "*Do not cover*". In order to avoid overheating, do not cover the heater.

- Children of less than 3 years should be kept away unless continuously supervised.
- Children aged from 3 years and less than 8 years shall only switch on/off the appliance provided that



it has been placed or installed in its intended normal operating position and they have been given supervision or instruction concerning use of the appliance in a safe way and understand the hazards involved. Children aged from 3 years and less than 8 years shall not plug in, regulate and clean the appliance or perform user maintenance.

- **CAUTION:** Some parts of this appliance may become hot and cause burns. Particular attention should be when children and vulnerable people are present.
- The appliance must not be located immediately below a socket- outlet.
- Do not place the unit close to walls, furniture, scrims, curtains, bedding and other flammable materials due to the risk of fire.
- Do not use this heater in the immediate surroundings of a bath, shower or pool.
- Always disconnect the radiator outlet when not in use or when cleaning.
- Keep the device clean. Never insert objects into the ventilation slots, as this may cause electric shock, fire or damage to the heater.

*The pictures in this manual are only for your reference. The product you purchased may vary thereof.*

## MOUNTING LEGS

Place the wheels on the brackets and click them together.

Place the brackets with wheels on the ends of the bottom of the unit and screw.

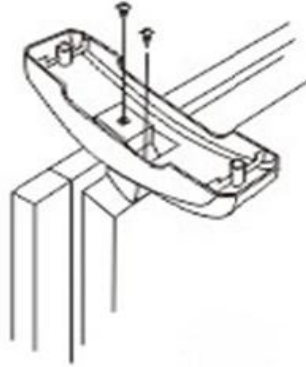

## WALL MOUNT

Prior to the installation on a wall, you should be aware that the device, once installed, must comply with the following minimum distances:

- On the floor: 25 cm.
- A side wall: 15 cm.
- In any case above the radiator should be no impediment (tables, shelves, etc.) less than 50 cm.

Attach the unit to the wall using these steps:

- Place the bracket against the wall and mark the holes.
- Drill the wall at the marked points and enter the plastic anchors.

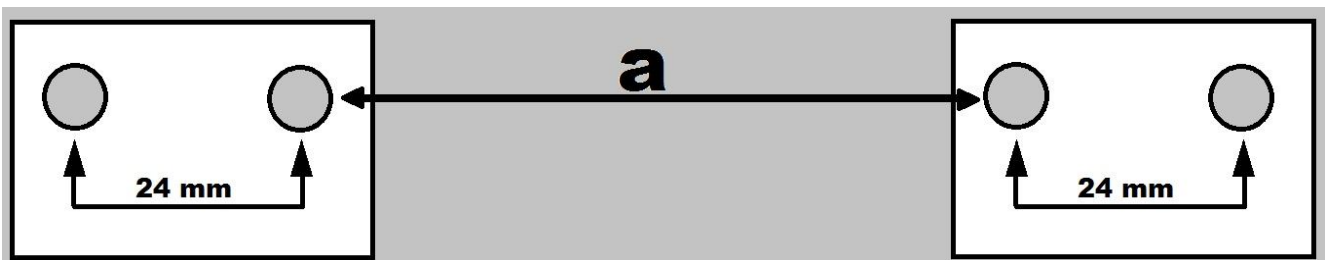

RM 1000:  $a = 245\text{mm}$

RM 1500:  $a = 345\text{ mm}$

RM 2000 :  $a = 445\text{ mm}$

- Then attach the brackets to the wall using the four screws provided.
- Once installed the brackets, put the radiator. Place the radiator vertically, putting the brackets into the apertures in the back of the device (pic 1). Then, move the radiator to the

left to place it in its final position (pic 2). In this way, to remove the radiator you should move it to the right and then pull up.

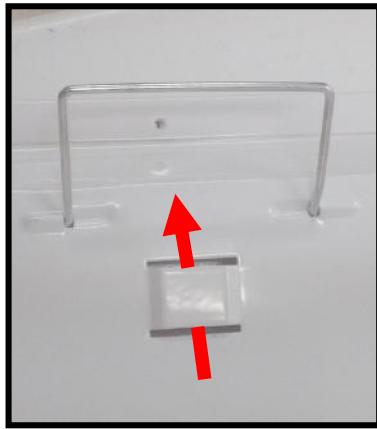

PIC 1

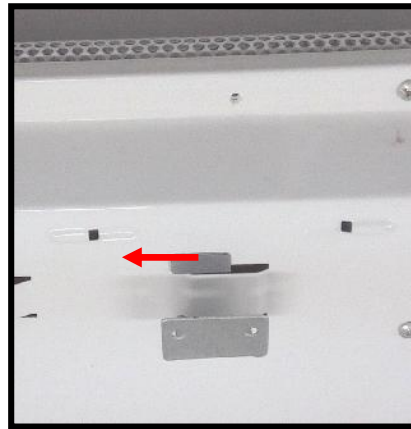

PIC 2

- To prevent the device touch the wall, install the black plastic block in the back of the radiator. Match the block's hole with the hole in the radiator and screw it (pic. 3).
- To transport the radiator install the provided handles. Blend them to introduce the legs into the slots in the top on the radiator (pic. 4)

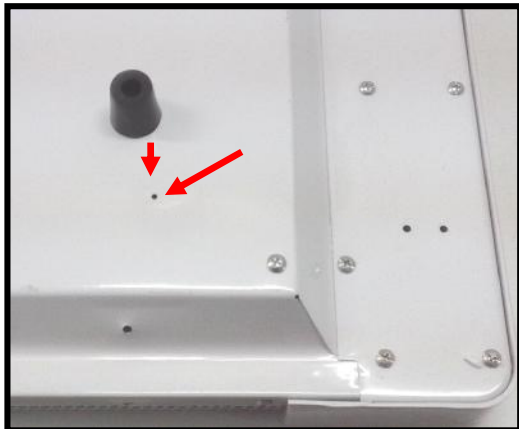

PIC 3

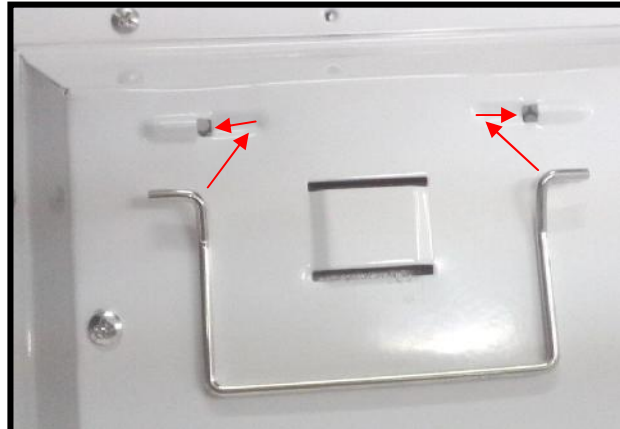

PIC 4

## MANUAL

- Connect the device to the network.
- Turn the thermostat control knob in the direction of clockwise into position maximum .
- Turn the power selector to the desired position. The indicator light will illuminate.
  - Position "I": Minimum power.
  - Position "II": Average power.
  - Position "III": Maximum power.
  - Position "0": Off.

## POWERS

	Position "0"	Position "I"	Position "II"	Position "III"
RM 1000	OFF	300 W	700W	1000W
RM 1500	OFF	500W	1000W	1500W
RM 2000	OFF	800W	1200W	2000W

- When the room temperature is the desired one, turn the thermostat control counter clockwise to clockwise until the indicator light turns off. Leave the command in that position, and the thermostat will automatically maintain the selected temperature, initiating a series of connections and disconnections.
- When not using the unit, turn the power switch to "0 "(OFF) and disconnect the network device.

## MAINTENANCE AND CLEANING

- Before cleaning, make sure the appliance is disconnected from the network and completely cold.
- It is important to keep the grille clean. Remove any lint, dust or strange elements that hinder a correct air evacuation
- Use a dry cloth for cleaning.
- Do not use chemical or abrasive cleaners, steel scourers, etc, which can damage the device's surfaces.

Disposal of old electrical appliances.



The European directive 2002/96/EC on Waste Electrical and Electronic Equipment (WEEE), requires that old household electrical appliances must not be disposed of in the normal unsorted municipal waste stream. Old appliances must be collected separately in order to optimize the recovery and recycling of the materials they contain, and reduce the impact on human health and the environment. The crossed out "wheeled bin" symbol on the product reminds you of your obligation, that when you dispose of the appliance, it must be separately collected. Consumers should contact their local authority or retailer for information concerning the correct disposal of their old appliance.

**DECLARATION OF CONFORMITY:** This device complies with the requirements of the Low Voltage Directive 2006/95/EC and the requirements of the EMC directive 2004/108/EC.

## Conseils de sécurité

Lisez attentivement ce mode d'emploi avant de mettre l'appareil en marche pour la première fois. Conservez le mode d'emploi ainsi que le bon de garantie, votre ticket de caisse et si possible, le carton avec l'emballage se trouvant à l'intérieur. Si vous remettez l'appareil à des tiers, veuillez-le remettre avec son mode d'emploi.

### Généraux

1. Cet appareil peut être utilisé par des enfants 8 ans ou plus et des personnes présentant un handicap physique, sensoriel, mental ou moteur voire ne disposant pas des connaissances et de l'expérience nécessaires en cas de surveillance ou d'instructions sur l'usage de cet appareil en toute sécurité et de compréhension des risques impliqués. Les enfants ne doivent pas jouer avec l'appareil. Le nettoyage et la maintenance ne doivent pas être effectués par des enfants sans surveillance.
2. Les enfants doivent être surveillés afin de s'assurer qu'ils ne jouent pas avec cet appareil.
3. **ATTENTION:** Par mesure de sécurité vis-à-vis des enfants, ne laissez pas les emballages (sac en plastique, carton, polystyrène) à leur portée.
4. Si le cordon d'alimentation est endommagé, adressez-vous à un service technique agréé afin d'éviter un danger.

5. Ne débranchez jamais en tirant du cordon.
6. Ne jamais le faire fonctionner si le cordon ou la fiche sont endommagés ou si vous remarquez que l'appareil ne fonctionne pas correctement.
7. Ne pas manipuler l'appareil, les mains mouillées.
8. Ne jamais placer l'appareil près dans l'eau ou autre liquide.
9. Avant de nettoyer l'appareil, vérifiez s'il est bien débranché.
10. L'appareil doit être installé suivant les normes nationales pour les installations électriques.
11. Cet appareil est seulement apte pour une utilisation domestique.
12. En cas qui vous avez besoin d'une copie du manuel d'instructions, vous pouvez le demander à l'adresse e-mail [sonifer@sonifer.es](mailto:sonifer@sonifer.es)
13. AVERTISSEMENT: En cas de mauvaise utilisation de l'appareil, il ya un risque de blessure.

### Mesures de sécurité importantes



Ce symbole reporté sur les étiquettes signifie "NE PAS COUVRIR". ATTENTION : ne le couvrez jamais afin d'éviter une surchauffe.

- Enfants moins de 3 ans doivent être gardés hors de la portée de l'appareil à moins constamment surveillés.
- Enfants de 3 ans et de moins de 8 ans ne devraient allumer / éteindre l'appareil s'il a été placé ou installé dans sa position normale de fonctionnement et à condition qu'ils soient supervisés ou ont reçu des instructions sur l'utilisation de l'appareil dans un coffre-fort et comprendre les risques que l'appareil a. Les enfants de 3 ans et de moins de 8 ans doivent pas être branché régulière et propre de l'appareil ou d'effectuer l'entretien.
- **ATTENTION** : Certaines pièces de cet appareil peuvent devenir chauds et causer des brûlures. Une attention particulière devrait être lorsque les enfants et les personnes vulnérables sont présents.
- L'appareil ne doit pas être situé immédiatement au-dessous d'une prise de courant.
- Ne pas placer l'appareil près des murs, des meubles, des mousselines, des rideaux, la literie et d'autres matériaux inflammables en raison du risque d'incendie.
- Ne pas utiliser cet appareil dans les environs immédiats d'un bain, douche ou la piscine.
- Toujours débrancher la sortie du radiateur lorsqu'il n'est pas utilisé ou lors du nettoyage.

- Gardez l'appareil propre. Ne jamais insérer d'objets dans les fentes de ventilation, car cela pourrait provoquer un choc électrique, un incendie ou endommager l'appareil.

*Les images de ce manuel sont seulement pour votre référence . Le produit que vous avez acheté peut varier de celle-ci .*

## MONTAGE

---

Placez les roues sur les supports et cliquez sur ensemble.

Placer les supports avec des roues sur les extrémités de la partie inférieure de l'unité et la vis.

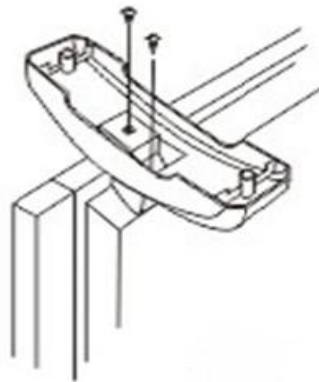

## FIXATION MURALE

---

Avant l'installation sur un mur, vous devez être conscient que l'appareil, Une fois installé, il doit respecter les distances minimales suivantes :

- A l'étage: 25 cm .
- Une paroi de côté : 15 cm .
- Dans tous les cas ci-dessus le radiateur ne devrait pas être obstacle (tables, étagères, etc.) inférieure à 50 cm.

Fixez l'appareil sur le mur en suivant les étapes suivantes :

- Placez le support contre le mur et marquez les orifices.
- Perforez le mur sur les points marqués et insérez les chevilles.



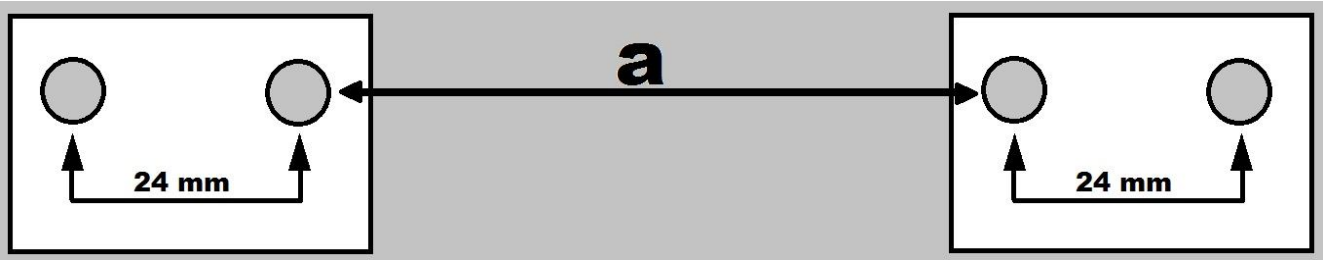

RM 1000: a = 245mm

RM 1500: a = 345 mm

RM 2000: a = 445 mm

- Fixez ensuite les supports au mur en utilisant les 4 vis fournies.
- Lorsque les supports sont placés sur le mur, insérez le radiateur à la verticale. Lorsque le support est entièrement inséré dans les fentes du radiateur (image 1), déplacez-le sur la gauche pour le fixer en position finale (image 2). Ainsi, pour retirer le radiateur, vous devrez d'abord le déplacer sur la droite et le tirer ensuite vers le haut.

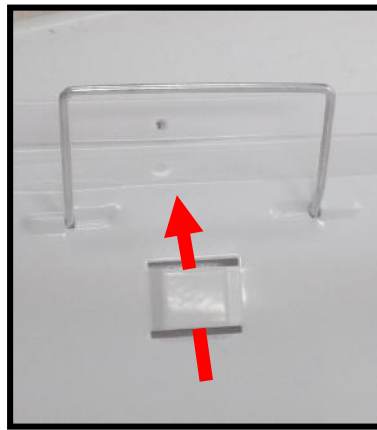

FIGURE 1

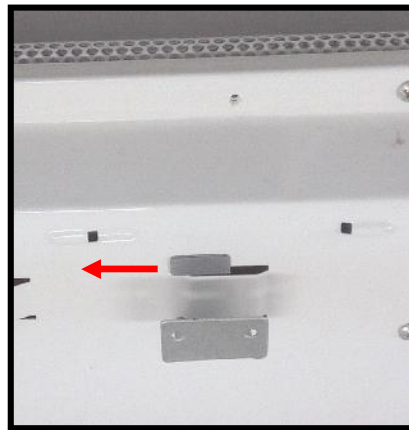

FIGURE 2

- Installez les chevilles en plastique noir afin d'éviter que l'appareil ne touche directement le mur. Faites coïncider le trou de la cheville avec celui du radiateur et vissez (image 3).
- Deux poignées sont fournies pour le transport du radiateur. Pliez-les et introduisez-les dans les fentes de la partie supérieure du radiateur (image 4) pour les installer.

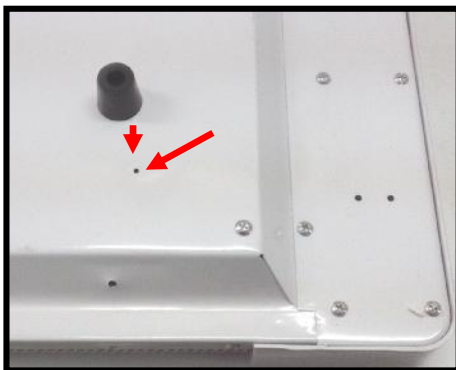

FIGURE 3

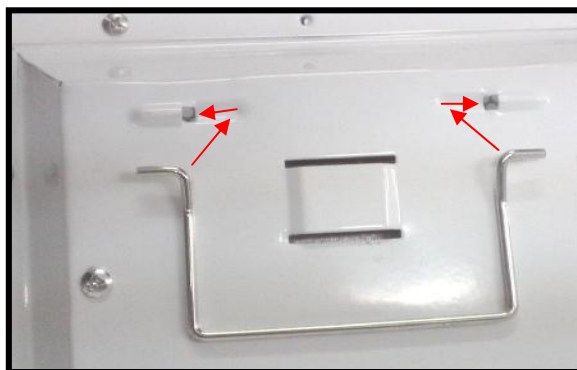

FIGURE 4

## MANUEL

- Branchez l'appareil sur le réseau.
- Tournez le bouton de commande du thermostat dans le sens des aiguilles d'une montre en position maximum.
- Tournez le sélecteur de puissance à la position désirée. Le voyant s'allume.
  - Position "I" : puissance minimum.
  - Position " II " : puissance moyenne.
  - Position " III " : puissance maximale.
  - Position «0» : Off.

### PUISSANCES

MODÈLE	Position "0"	Position "I"	Position "II"	Position "III"
RM 1000	OFF	300 W	700W	1000W
RM 1500	OFF	500W	1000W	1500W
RM 2000	OFF	800W	1200W	2000W

- Lorsque la pièce atteint la température souhaitée, tournez la commande de réglage du thermostat dans le sens inverse des aiguilles d'une montre jusqu'à ce que le voyant lumineux s'éteigne. Laissez la commande dans cette position et le thermostat conservera automatiquement la température sélectionnée, en se connectant et se déconnectant régulièrement.
- Positionnez le sélecteur de puissance en position « 0 » (éteint) et débranchez l'appareil de la prise murale si vous ne l'utilisez pas.

## ENTRETIEN ET NETTOYAGE

- Avant le nettoyage, s'assurer que l'appareil est déconnecté du réseau.
- Laissez refroidir l'appareil.
- Il est important de garder le grillage propre de la poussière et des éléments étrangers qui entravent l'évacuation de l'air correcte.
- Utilisez un torchon sec pour le nettoyage.
- Ne pas utiliser de nettoyeurs abrasifs ou produits chimiques, etc., qui peut endommager les surfaces de l'appareil.

#### Enlèvement des appareils ménagers usagés.



La directive européenne 2002/96/EC sur les Déchets des Equipements Electriques et Electroniques (DEEE), exige que les appareils ménagers usages ne soient pas jetés dans le flux normal des déchets municipaux. Les appareils usagés doivent être collectés séparément afin d'optimiser le taux de récupération et le recyclage des matériaux qui les composent, et réduire l'impact sur la santé humaine et l'environnement. Le symbole de la poubelle barrée est apposé sur tous les produits pour rappeler les obligations de collecte séparée. Les consommateurs devront contacter les autorités locales ou leur revendeur concernant la démarche à suivre pour l'enlèvement de leur vieil appareil.

**DÉCLARATION DE CONFORMITÉ:** Cet appareil est conforme aux exigences de la Directive Basse Tension 2006/95/CE et aux exigences de la directive CEM 2004/108/CE.

## Instruções de segurança

Antes de por este aparelho a funcionar, leia muito atentamente as instruções de emprego e guarde-as muito bem, juntamente com o talão de garantia, o talão de compra e, tanto quanto possível, a embalagem com os elementos interiores. Se puser o aparelho a disposição de terceiros, entregue-lhes também as Instruções de Utilização.

### Gerais

1. Este aparelho pode ser usado por crianças maiores de 8 anos e por pessoas com capacidades físicas, sensoriais ou mentais reduzidas ou com falta de experiência e conhecimento, sempre que lhes seja dada a supervisão apropriada ou instruções para a utilização do aparelho de forma segura e de modo a que compreendam os perigos inerentes. Não deixe que crianças brinquem com o aparelho. Não permita a limpeza e manutenção do aparelho pelo utilizador a crianças sem vigilância.
2. As crianças deverão ser supervisionadas, para se assegurar de que não brincam com a unidade.
3. **PRECAUÇÃO:** Para a segurança dos seus filhos, não deixe partes da embalagem (sacos plásticos, papelão, esferovite, etc.) ao alcance dos mesmos.

4. Se o cabo de ligação estiver danificado recorra a um serviço técnico autorizado com o fim de evitar riscos.
5. Nunca desligue o aparelho puxando pelo cabo.
6. Não ponha em funcionamento se o cabo ou a ficha estiverem estragados ou se observa que o aparelho não funciona correctamente.
7. Não utilize o aparelho com as mãos molhadas.
8. Não mergulhe o aparelho em água nem em nenhum outro líquido.
9. Antes de efectuar a sua limpeza comprove que o aparelho está desligado.
10. O aparelho deve ser instalado de acordo com a regulamentação nacional para instalações eléctricas.
11. Este aparelho destina-se apenas a uso doméstico.
12. No caso em que você precisa de uma cópia do manual de instruções, você pode perguntar para ele por a escrita um e-mail para [sonifer@sonifer.es](mailto:sonifer@sonifer.es).
13. **ATENÇÃO:** Em caso de utilização incorreta do aparelho, há um risco de possíveis lesões.

## Precauções importantes



O significado da figura é “NÃO COBRIR”.  
AVISO: Não tape o aquecedor para impedir uma situação de sobreaquecimento.

- Crianças menores de 3 anos deve ser mantido fora do alcance do aparelho, a menos que constantemente supervisionado.
- Crianças de 3 anos e menos de 8 anos de idade só deve ligar / desligar o dispositivo que tenha sido colocado ou instalado em sua posição normal de operação e desde que sejam supervisionadas ou foram instruídos sobre o uso do dispositivo de forma segura e compreender os riscos de que o dispositivo tem. Crianças de 3 anos ou menos 8 não deve ser conectado regular e limpar o aparelho ou realizar manutenção.
- **ATENÇÃO:** Algumas partes deste aparelho podem aquecer e causar queimaduras. Uma atenção especial deve ser quando as crianças e pessoas vulneráveis estão presentes.

- O aparelho não deve ser localizado imediatamente abaixo de uma tomada.
- Não coloque o aparelho perto de paredes, móveis, scrims, cortinas, roupas de cama e outros materiais inflamáveis , devido ao risco de incêndio.
- Não use este aquecedor nas imediações de uma banheira, chuveiro ou piscina.
- Desligue sempre a tomada do radiador quando não estiver em uso ou durante a limpeza.
- Mantenha o dispositivo limpo. Nunca insira objetos nas aberturas de ventilação, pois isso pode causar choque elétrico, incêndio ou danos ao aquecedor.

*As imagens neste manual são apenas para sua referência. O produto adquirido pode variar mesmo.*

#### PERNAS DE MONTAGEM

Coloque as rodas nos suportes e clique -los juntos.

Colocar os suportes de rodas nas extremidades da parte inferior da unidade e parafuso .

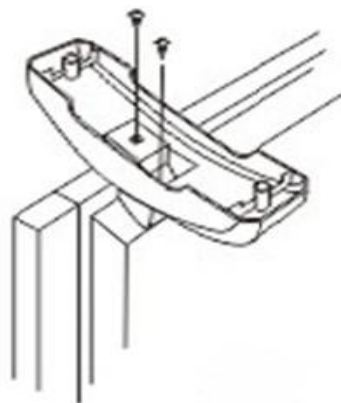

## MONTAGEM DE PAREDE

Antes da instalação em uma parede, você deve estar ciente que o aparelho, uma vez instalado, ele deve estar de acordo com as seguintes distâncias mínimas:

- No chão: 25 cm.
- A parede lateral: 15 cm.
- Em qualquer caso, por cima do radiador deve haver impedimento. (mesas, prateleiras, etc), inferior a 50 cm.

Fixe o aparelho à parede efectuando os seguintes passos:

- Coloque o suporte contra a parede e marque os orifícios.
- Perfure a parede nos pontos marcados e introduza as buchas.

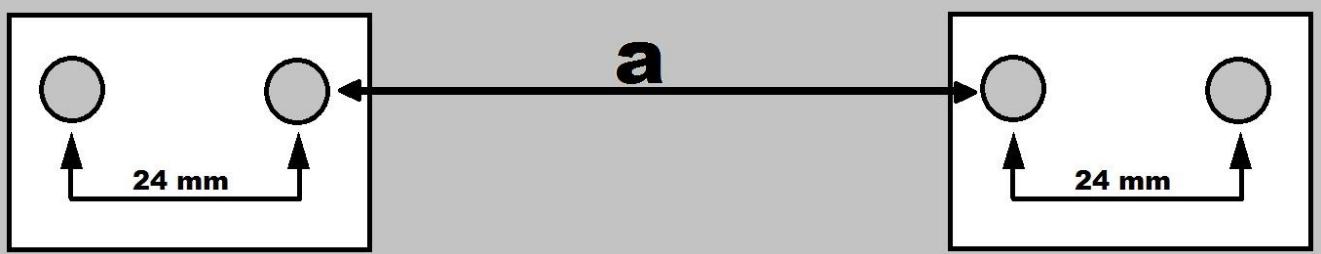

RM 1000: a = 245 mm

RM 1500: a = 345 mm

RM 2000: a = 445 mm

- Em seguida fixe os suportes à parede usando os quatro parafusos fornecidos em anexo.
- Uma vez colocados os suportes na parede, introduza o radiador de forma vertical. Uma vez que o suporte entra completamente nas ranhuras do radiador (imagem 1), mova-o para a esquerda para que fique fixado na sua posição final (imagem 2). Desta forma, para retirar o radiador da parede primeiro deverá mover para a direita o radiador e posteriormente puxar para cima.



IMAGEN 1



IMAGEN 2

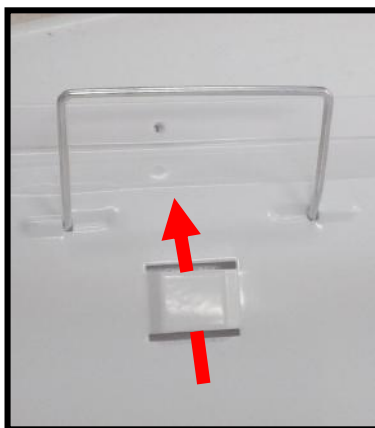

- Para evitar que o aparelho toque directamente na parede, instale as buchas de plástico preto. Faça coincidir o orifício da bucha com o orifício do radiador e aparafuse-o (imagem 3).
- Para o transporte do radiador são fornecidas duas pegas. Para instalá-las, dobre-as até introduzi-las pelas ranhuras da parte superior do radiador (imagem 4)

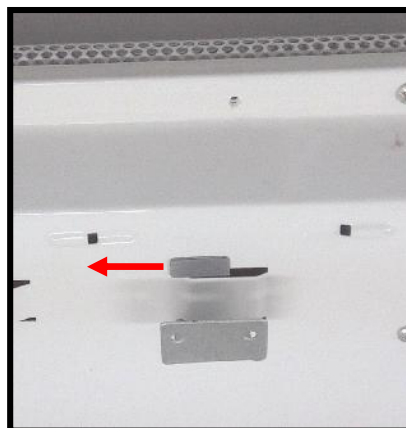

IMAGEN 3



IMAGEN 4

## MANUAL

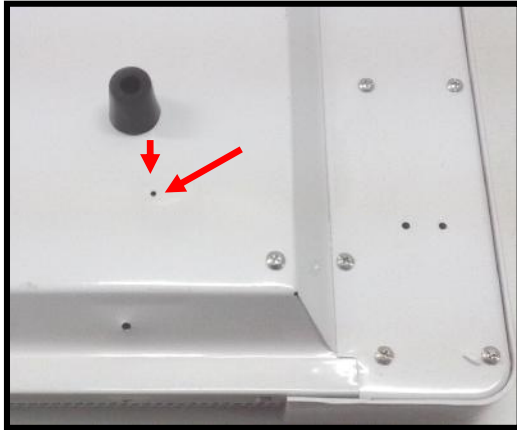
- Ligue o dispositivo à rede.
- Gire o botão de controle do termostato no sentido dos ponteiros do relógio para a posição máxima.
- Rode o selector de alimentação para a posição desejada. A luz indicadora acende.
  - Posição "I": Potência mínima.
  - Posição "II": Potência média.
  - Posição "III": Potência Máxima.
  - Posição "0": Off.

### POTÊNCIAS

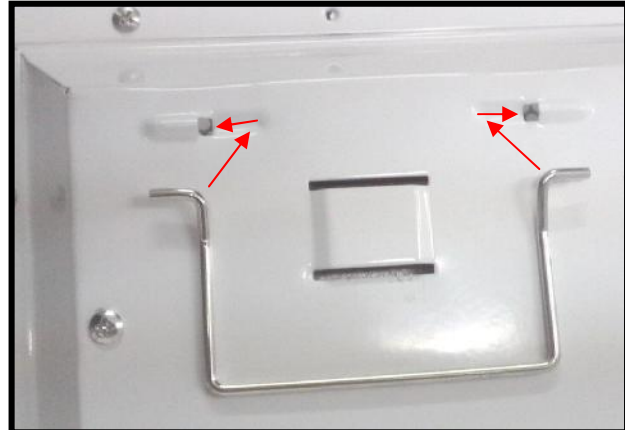
	Posição "0"	Posição "I"	Posição "II"	Posição "III"
RM 1000	OFF	300 W	700W	1000W
RM 1500	OFF	500W	1000W	1500W
RM 2000	OFF	800W	1200W	2000W

- Quando a temperatura da divisão for a desejada, rode o comando de regulação do termostato no sentido contrário ao dos ponteiros do relógio até que o indicador luminoso se desligue. Deixe o comando nessa posição, e o termostato encarregar-se-á de manter de forma automática a temperatura seleccionada, iniciando um ciclo de conexões e desconexões.

- Quando não utilizar o aparelho, coloque o selector de potência na posição "0" (desligado) e desconecte o aparelho da rede.

## MANUTENÇÃO E LIMPEZA

---

- Antes de limpar, certifique-se de que o aparelho está desligado da rede.
- Deixe o aparelho esfriar
- Retire qualquer fiapo, poeira ou elementos estranhos que dificultam uma evacuação de ar correcta.
- Use um pano seco para limpar.
- Não use limpadores químicos ou abrasivos, esfregões de aço, etc.. , O que pode danificar as superfícies do dispositivo.

Recolha dos eletrodomésticos.



A diretiva Europeia 2002/96/CE referente à gestão de resíduos de aparelhos elétricos e eletrônicos (RAEE), prevê que os eletrodomésticos não devem ser escoados no fluxo normal dos resíduos sólidos urbanos. Os aparelhos desatualizados devem ser recolhidos separadamente para otimizar a taxa de recuperação e reciclagem dos materiais que os compõem e impedir potenciais danos para a saúde humana e para o ambiente. O símbolo constituído por um contêndor de lixo barrado com uma cruz deve ser colocado em todos os produtos por forma a recordar a obrigatoriedade de recolha separada. Os consumidores devem contactar as autoridades locais ou os pontos de venda para solicitar informação referente ao local apropriado onde devem depositar os eletrodomésticos velhos.

**DECLARAÇÃO DE CONFORMIDADE:** Este dispositivo está em conformidade com as exigências da Directiva de Baixa Tensão 2006/95/CE e os requisitos da directiva EMC 2004/108/CE.